

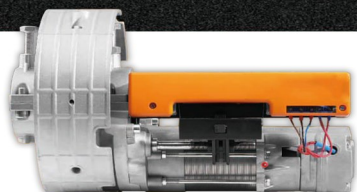

GRADES DE ENROLAR
CIERRE ENROULABLE
GRILLE ET RIDEAU
PL021

- PT **MANUAL DO UTILIZADOR**
- ES **MANUAL DEL USUARIO**
- FR **MANUEL DU UTILISATEUR**



www.omnipro.pt

V4/2022

REV. 06/2022



Índice

1.1 Precauções Gerais de Segurança	3
1.2 Especificações Técnicas dos Motores	4
1.3 Especificações Técnicas do Quadro de Controlo	4
1.4 Funcionalidades do LCD (opcional)	5
1.5 Designação dos Potenciómetros	6
1.6 Designação dos DIP Switches	6
1.7 Descrição do Quadro	7
1.8 Programação dos Emissores	8
1.9 Esquema de Ligação das Fotocélulas	9
1.10 Esquema de Ligação das Botoneiras	10
1.11 Esquema Elétrico do Quadro	11
1.12 Fixação do Motor	12 a 15
1.13 Esquema de Ligação do Motor	16
1.14 Desbloqueio Manual	16
1.15 Esquema Elétrico do Quadro	17

1.1 Precauções Gerais de Segurança

- Instalação e ligação elétrica deve estar em conformidade com o local e normas de instalações elétricas. Os cabos de energia só devem ser conectados a uma fonte de alimentação com uma ligação à terra adequada;
- Certifique-se que a porta desloca-se na totalidade do percurso sem atritos. Qualquer atrito deve ser reparado de imediato. Sempre que for necessário uma intervenção deve recorrer a um técnico qualificado para essa intervenção;
- Mantenha os comandos (emissores, botoneiras, etc.) da porta longe do alcance das crianças. A porta pode causar ferimentos graves durante o seu movimento;
- Desligue a alimentação elétrica antes de fazer reparações ou remover a tampa. Um dispositivo de corte de corrente deve ser aplicado à fase de instalação, para garantir a desconexão da alimentação, por meio de um interruptor;
- Este manual do utilizador é apenas para técnicos qualificados e especializados em instalações e automatismos. Guarde estas instruções para uso ou referência futura;
- Após a instalação efetue um teste final ao sistema e às suas diversas funções assim como todos os dispositivos de segurança.

1.2 Especificações Técnicas dos Motores

Descrição	SF200-80	SF200-120	SF200-160	SF200-240	SF200-360	SF240-420
Binário	80N.m	120N.m	160N.m	240N.m	360N.m	420N.m
Alimentação	230VAC	230VAC	230VAC	230VAC	230VAC	230VAC
Motores	1	1	1	1	2	2
Tambor	Ø200mm	Ø200mm	Ø200mm	Ø200mm	Ø200mm	Ø240mm
Tubo	Ø60mm	Ø60mm	Ø60mm	Ø60mm	Ø60mm	Ø76mm
Potência	380W	430W	580W	730W	1200W	1350W
Corrente	1.70A	1.90A	2.60A	3.20A	5.20A	6A
Velocidade	10RPM	10RPM	10RPM	10RPM	10RPM	9.5RPM
Peso suportado	60Kg	90Kg	120Kg	180Kg	270Kg	320Kg
Condensador	12µF	16µF	20µF	24µF	40µF	50µF
Peso do Motor	8Kg	8.5Kg	9.5Kg	10Kg	12.5Kg	14Kg
Ajuste fim-de-curso até	6m	6m	6m	6m	6m	6m
Área máxima da grade*	6m ²	9m ²	12m ²	16m ²	27,5m ²	30m ²
Proteção Térmica	160°C	160°C	160°C	160°C	160°C	160°C
Temperatura	-20°C a +85°C	-20°C a +85°C	-20°C a +85°C	-20°C a +85°C	-20°C a +85°C	-20°C a +85°C
Classe de isolamento	B	B	B	B	B	B
Grau de proteção	IP00	IP00	IP00	IP00	IP00	IP00









*Verificar o peso da grade, modelo hexagonal - 14 kg/m², modelo microperfurada e plana - 17 kg/m² e modelo Nuppy - 20 kg/m².

1.3 Especificações Técnicas do Quadro de Controlo

Designação	PL021
Alimentação	230 VAC => 50 Hz
Potência máxima	1500 W
Memória do recetor	200 emissores
Frequência do recetor	433.92 ± 3MHz
Índice de proteção	IP65

1.4 Funcionalidades do LCD (Opcional)



Figura	Designação
	Motor ativo
	Banda de segurança
	Se as duas fotocélulas estiverem ativas BE1 e BE2 (figura estagnada), se apenas estiver uma das fotocélulas ativas (figura intermitente)
	Trinco Elétrico
	Pirilampo
	Movimento invertido
	Fecho automático
	Tempo de trabalho

Nota: Antes de conectar o LCD deve desligar a alimentação do quadro.

1.5 Designação dos Potenciómetro

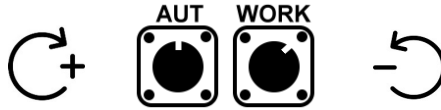

Potenciómetro	Designação
AUT	Tempo de fecho automático
WORK	Tempo de funcionamento

1.6 Designação dos DIP Switches



Pino	Designação
1	Sem função
2	Sem função
3	Homem presente (só possível no fecho da grade de enrolar)
4	Sem função
5	Sem função
6	Movimento invertido
7	Fotocélula 1 (BE1)
8	Fotocélula 2 (BE2)
9	Banda de segurança (STE)
10	Trinco elétrico
11	Pirilampo (quando ativar o pirilampo, irá acender 2 segundos antes do motor iniciar o funcionamento)
12	Fecho automático (para aumentar ou reduzir o tempo deve ajustar o potenciómetro "AUT")

1.7 Descrição do Quadro

230VAC

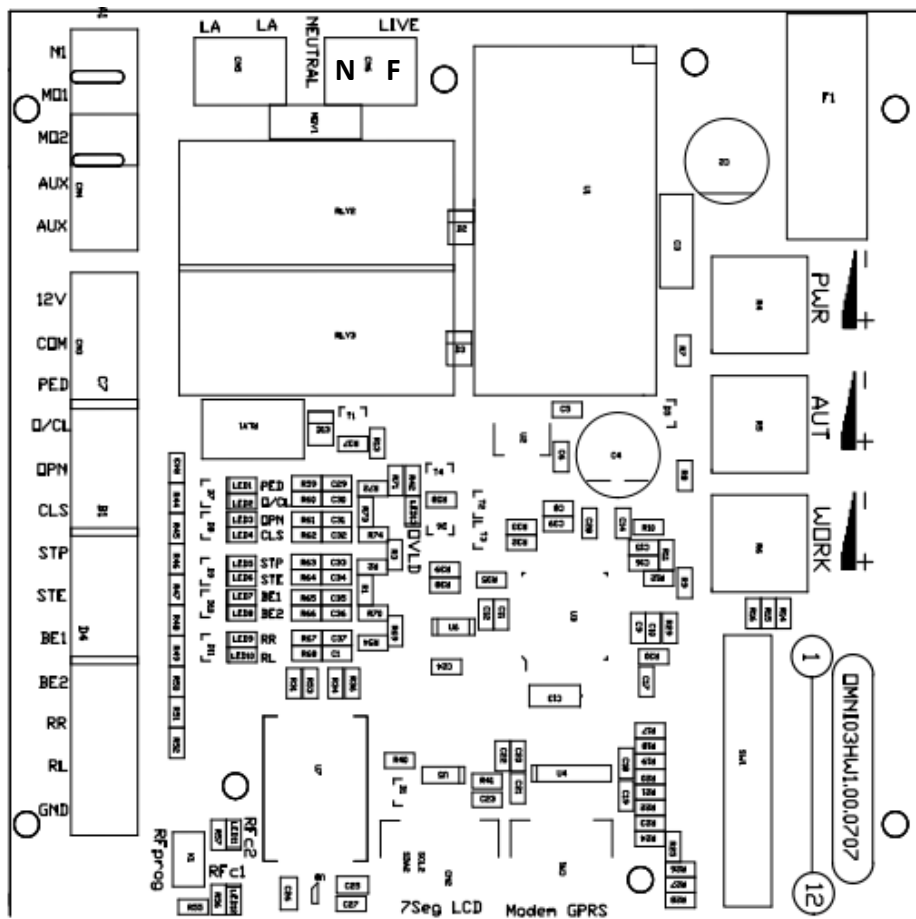

N1 - Comum do motor (fio azul)
MO1 - Abertura do motor (fio preto)
MO2 - Fecho do motor (fio castanho)
AUX - Trinco elétrico (contacto)
12V - Alimentação max.450mA(positivo)
COM - Comum (negativo)
PED - Botoneira pedonal (NO)
O/CL - Botoneira abrir e fechar (NO)
OP - Botoneira abrir (NO)
CLS - Botoneira fechar (NO)
STP - Botoneira stop (NO)

STE - Banda de segurança (NO)
BE1 - Fotocélula 1 (NC)
BE2 - Fotocélula 2 (NC)
RR - Fim de curso direita (NC)
RL - Fim de curso esquerda (NC)
GND - Comum (sinal)
LA - Pirlampo
N - Neutro (LIVE)
F - Fase 230VAC (LIVE)
LCD - Display para configurações (opcional)
Modem- Módulo de comunicação (opcional)

1.8 Programação dos Emissores

Pressionar o botão “**RF prog**” momentaneamente até o LED 2 vermelho acender. Depois pressionar o botão do emissor, o LED 2 vermelho vai piscar até apagar. Neste momento o emissor encontra-se programado. A memória do recetor permite a programação até 200 emissores.

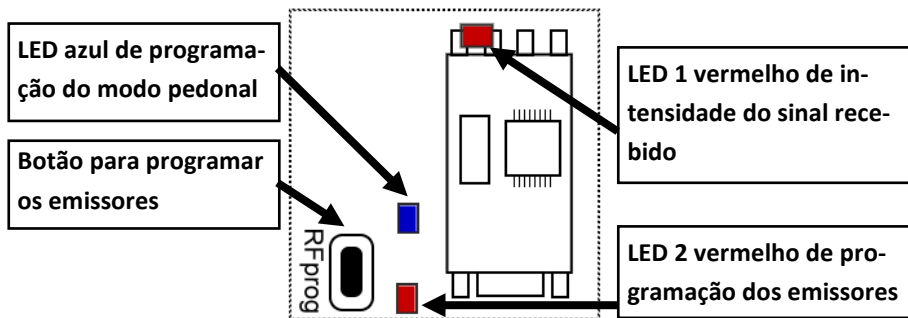

Apagar Emissores

Para apagar os emissores memorizados, pressionar o botão “**RF prog**” por alguns instantes o LED 2 vermelho irá acender e depois de passar alguns segundos o LED 2 vermelho irá apagar, seguidamente o LED 2 vermelho irá acender, deixe de pressionar o botão “**RF prog**”. Os emissores foram apagados.

1.9 Esquema de Ligação das Fococélulas

FC001 - Fococélula 20m

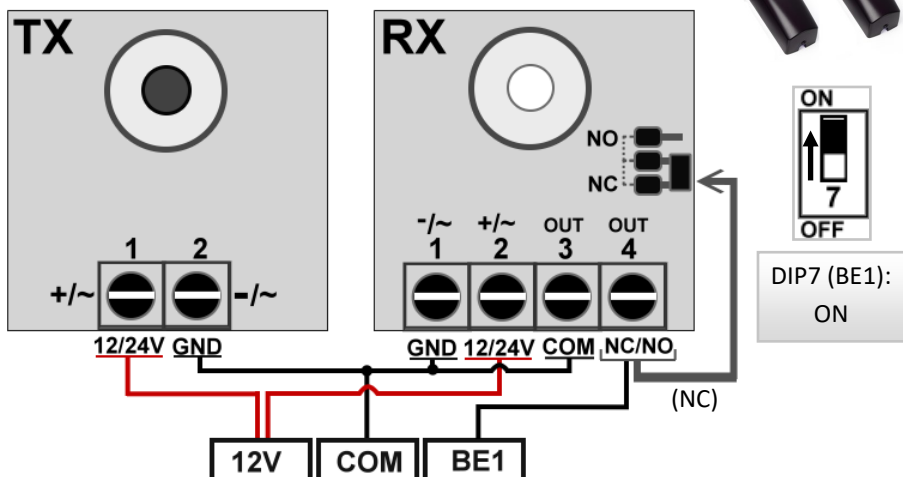

FC002 - Fococélula Refletora 10m

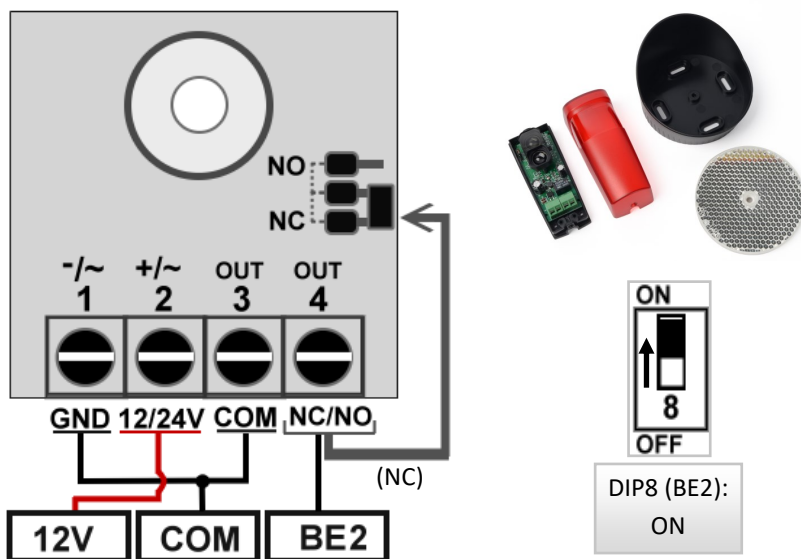

1.10 Esquema de Ligação das Botoneiras

Botoneira Abrir/Parar/Fechar

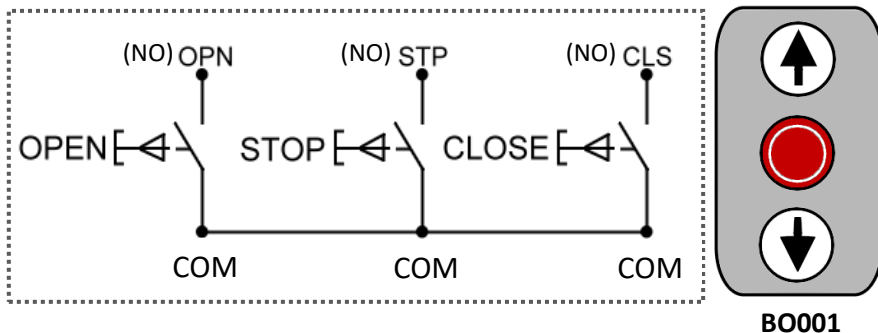

Botoneira Abrir/Parar/Fechar

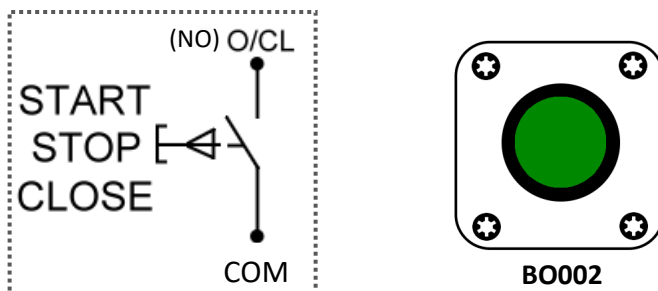

Botoneira de Stop de Emergência

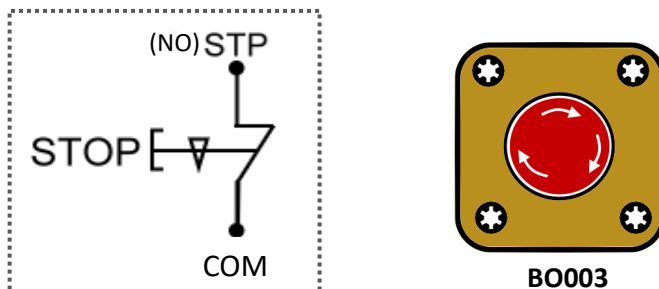

Nota: Os contactos OPN, STP, CLS, O/CL e PED têm que ser livres de potencial e são contactos normalmente abertos (NO).

1.11 Esquema Elétrico do Quadro

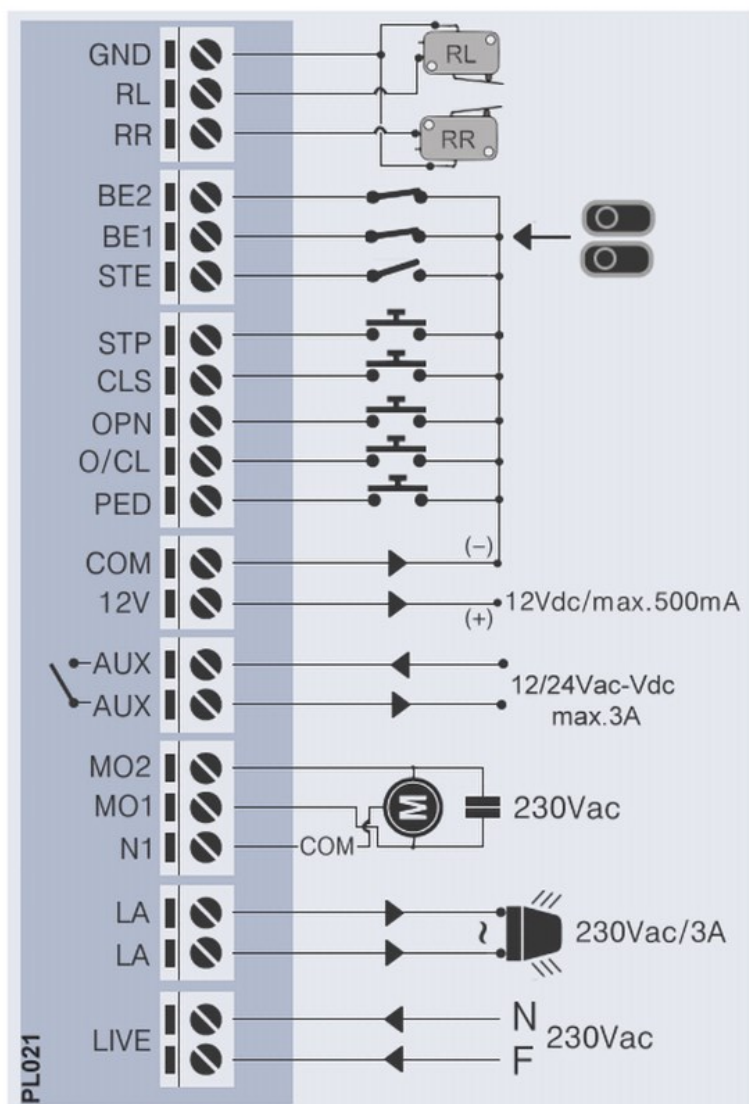

1.12 Fixação do Motor

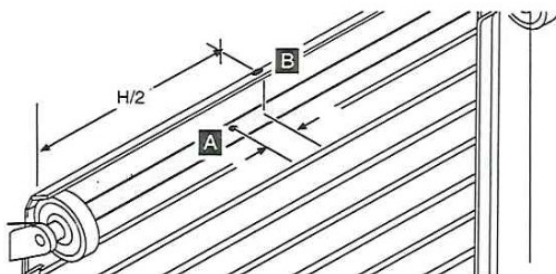

1- Deve fazer um furo no local (A) com 10.5 mm de diâmetro, a 5 centímetros do centro da grade. Relembrar que a tampa (1) deverá ficar acessível para fazer reajustes necessários.

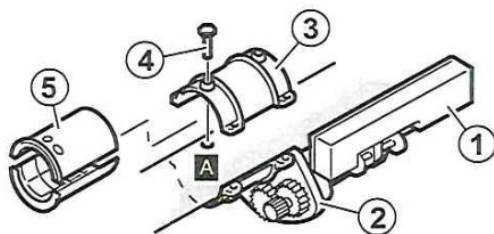

2- Centre o motor de forma a garantir que o parafuso (4) está inserido no orifício (A).

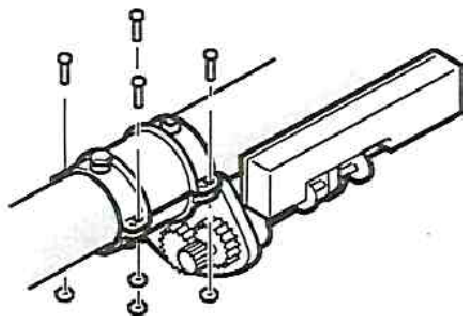

3- Fixe o motor ao eixo usando os parafusos M8.

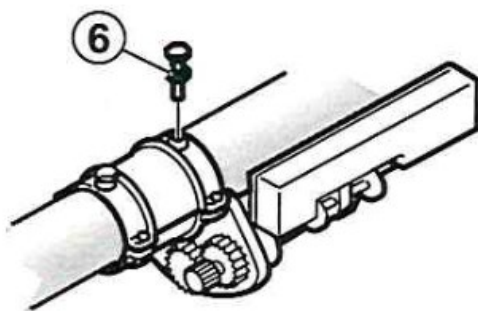

4- Ajuste o motor ao eixo, travando-o com o parafuso (6)

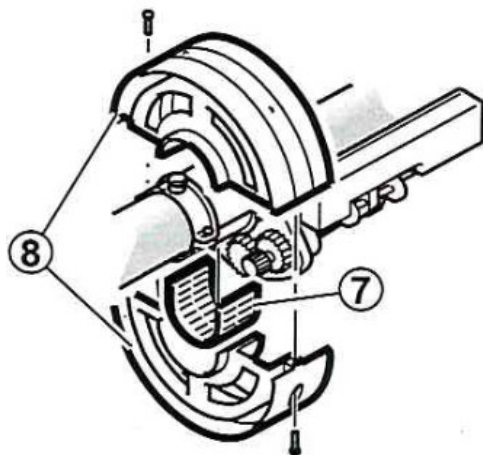

5- Fixe as duas extremidades (8), usando parafusos M8.

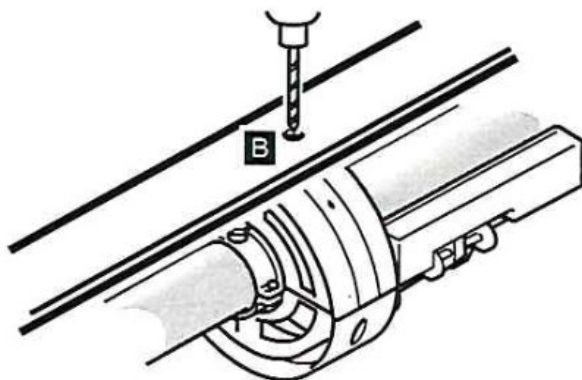

6- Deve colocar a grade de enrolar (B) sobre o motor e fazer um furo que coincida com o orifício existente no motor. O furo deverá ter um diâmetro de 10,5 mm.

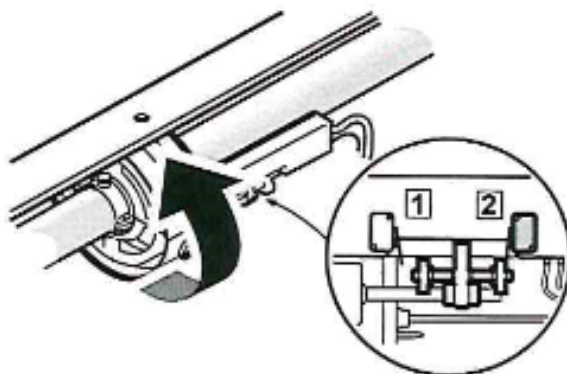

7- Deve verificar o posicionamento dos fins de curso, quando a grade de enrolar está fechada, o fim de curso (2) deve estar acionado. Se por algum motivo em vez de o fim de curso (2), estiver o fim de curso (1) acionado, deve retificar a montagem do motor, pois, encontra-se montado na direção oposta.

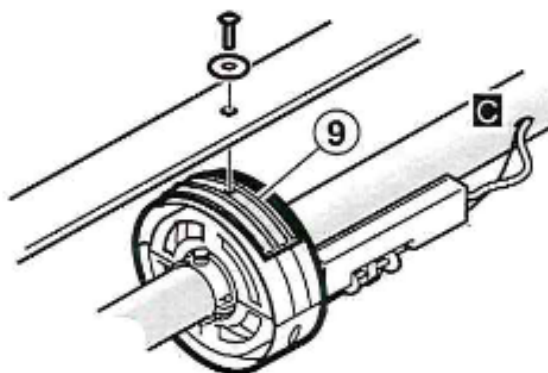

8- Deve colocar o adaptador em plástico preto (9) entre o motor e a grade de enrolar caso necessário. Posteriormente deve fixar a grade de enrolar ao motor recorrendo à anilha e parafuso. Faça um orifício (C) no eixo para introduzir o cabo elétrico e o cabo em aço do desbloqueio manual.

1.13 Esquema de Ligação do Motor

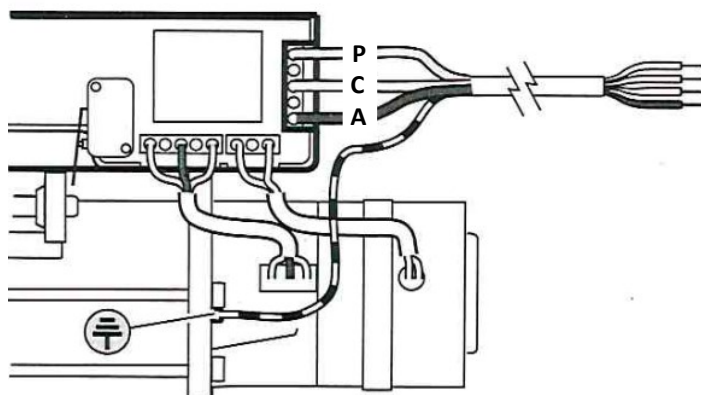

MOTOR

P (fio preto)

C (fio castanho)

A (fio azul)

QUADRO PL021

MO1

MO2

N1

1.14 Desbloqueio Manual

Para desembraiar o motor deve seguir as seguintes instruções.

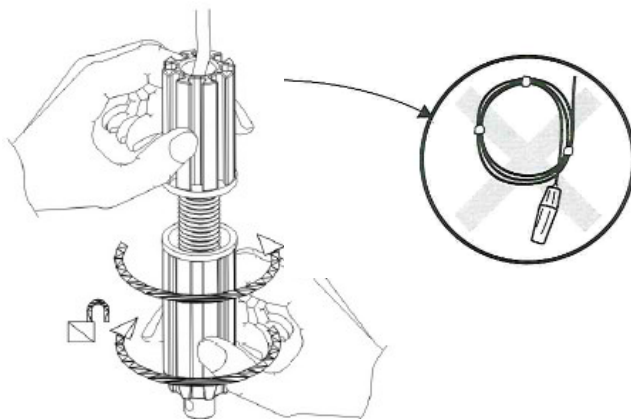

1.15 Ajustar Fim de Curso

1-Ajustar fim de curso de abertura

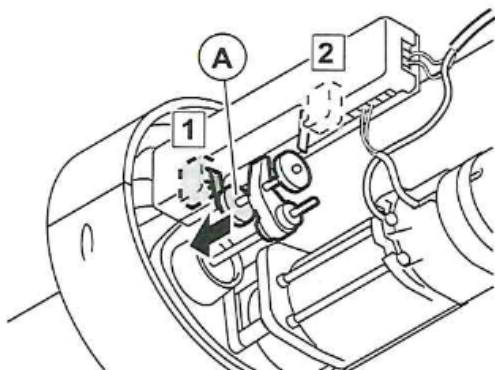
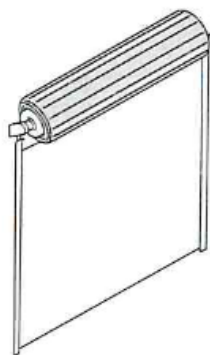

2-Ajustar fim de curso de fecho

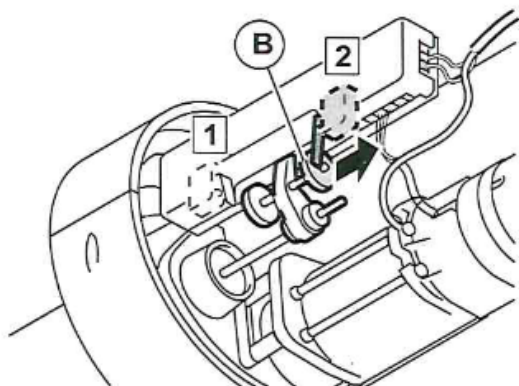

Índice

2.1 Precauciones Generales de Seguridad.....	19
2.2 Especificaciones Técnicas de los Motores	20
2.3 Especificaciones Técnicas del Cuadro	20
2.4 Funciones del Display LCD	21
2.5 Designación de los Potenciómetros.....	22
2.6 Designación de los DIP Switches.....	22
2.7 Designación del Cuadro	23
2.8 Programación de los Emisores.....	24
2.9 Esquema de Conexión de las Fococélulas	25
2.10 Esquema de Conexión de las Botoneiras.....	26
2.11 Esquema Eléctrico del Cuadro	27
2.12 Fijación del Motor	28 e 29
2.13 Esquema de Conexión del Motor	30
2.14 Desbloqueo Manual.....	30
2.15 Esquema Eléctrico del Cuadro	31

2.1 Precauciones Generales de Seguridad

- Instalación y conexión eléctrica debe estar en conformidad con las normas de instalaciones eléctricas. Los cables de alimentación solo deben estar conectados a una fuente de alimentación con conexión a tierra adecuada;
- Asegúrese de que la puerta se desplaza en la totalidad del recorrido sin fricciones. Cualquier fricción debe ser reparada de inmediato. Siempre que sea necesario una intervención debe llamar a un técnico cualificado para dicha intervención;
- Mantenga los accesorios, mandos, botoneiras, etc.) lejos del alcance de los niños. La puerta puede causar lesiones graves durante su movimiento;
- Desconecte la alimentación eléctrica antes de hacer reparaciones o quitar la tapa. Un dispositivo de corte de corriente debe ser instalado, para garantizar la desconexión de la energía, por medio de un interruptor;
- Este manual del usuario es sólo para uso de técnicos cualificados y especializados en instalaciones de mecanismos automaticos. Guarde estas instrucciones para su uso o referencia en el futuro;
- Después de la instalación, realice una prueba final al sistema y a sus diversas funciones así como todos los dispositivos de seguridad.

2.2 Especificaciones Técnicas de los Motores

Descripción	SF200-80	SF200-120	SF200-160	SF200-240	SF200-360	SF240-420
Binario	80N.m	120N.m	160N.m	240N.m	360N.m	420N.m
Alimentación	230VAC	230VAC	230VAC	230VAC	230VAC	230VAC
Motores	1	1	1	1	2	2
Tambor	Ø200mm	Ø200mm	Ø200mm	Ø200mm	Ø200mm	Ø240mm
Tubo	Ø60mm	Ø60mm	Ø60mm	Ø60mm	Ø60mm	Ø76mm
Potencia	380W	430W	580W	730W	1200W	1350W
Corriente	1.70A	1.90A	2.60A	3.20A	5.20A	6A
Velocidad	10RPM	10RPM	10RPM	10RPM	10RPM	9.5RPM
Peso soportado	60Kg	90Kg	120Kg	180Kg	270Kg	320Kg
Condensador	12µF	16µF	20µF	24µF	40µF	50µF
Peso del motor	8Kg	8.5Kg	9.5Kg	10Kg	12.5Kg	14Kg
Ajuste fin de curso hasta	6m	6m	6m	6m	6m	6m
Área máxima de los cierres enrollables*	6m ²	9m ²	12m ²	16m ²	27,5m ²	30m ²
Protección térmica	160°C	160°C	160°C	160°C	160°C	160°C
Temperatura	-20°C a +85°C	-20°C a +85°C	-20°C a +85°C	-20°C a +85°C	-20°C a +85°C	-20°C a +85°C
Clase de aislamiento	B	B	B	B	B	B
Grado de protección	IP00	IP00	IP00	IP00	IP00	IP00









*Verificar el peso del cierre, modelo hexagonal - 14kg/m², modelo microperforada y plana - 17kg/m² y modelo Nuppy - 20 kg/m²

2.3 Especificaciones Técnicas del Cuadro

Designación	PL021
Alimentación	230 VAC => 50 Hz
Potencia máxima	1500 W
Memoria del receptor	200 emisores
Frecuencia del receptor	433.92 ± 3MHz
Índice de protección	IP65

2.4 Funciones del LCD (Opcional)



Figura	Designação
	Motor activo
	Banda de seguridad
	Si las dos fotocélulas están activas BE1 y BE2 (símbolo fijo), si sólo está una de las fotocélulas activas (símbolo fijo)
	Cerradura electrica
	Luz de advertencia
	Movimiento invertido
	Cierre automático
	Tiempo de trabajo

Nota: Antes de conectar el LCD debe desconectar la alimentación del cuadro.

2.5 Designación de los Potenciómetros

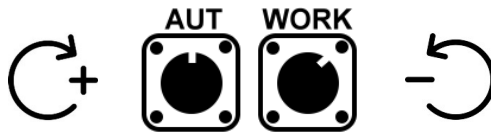

Potenciómetro	Designación
AUT	Tiempo de cierre automático
WORK	Tiempo de funcionamiento

2.6 Designación de los DIP Switches



Pino	Designación
1	Sin función
2	Sin función
3	Hombre presente (sólo posible al cerrar el Cierre Enroulable)
4	Sin función
5	Sin función
6	Movimiento invertido
7	Fotocélula 1 (BE1)
8	Fotocélula 2 (BE2)
9	Banda de seguridad (STE)
10	Cerradura eléctrica
11	Luz de advertencia (al activar la luz de advertencia, se enciende 2 segundos antes de que el motor de inicie el funcionamiento)
12	Cierre automático (para aumentar o reducir el tiempo debe ajustar el potenciómetro "AUT")

2.7 Descripción del Cuadro

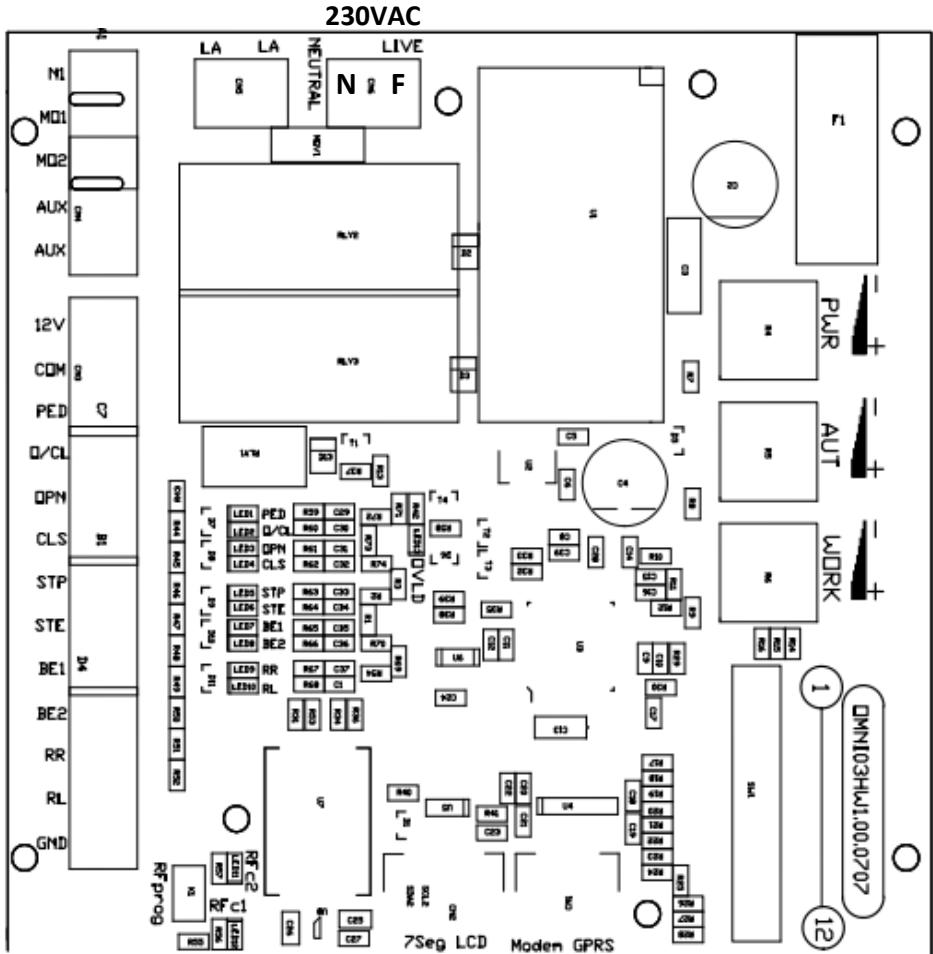

N1 - Común del motor (cable azul)
MO1 - Apertura del motor (cable negro)
MO2 - Cierre del motor (cable marrón)
AUX - Cerradura Elctrica (contacto)
12V - Alimentación max. 450mA (positivo)
COM - Común (negativo)
PED - Botonera peatonal
O/CL - Botonera abrir y cerrar
OP - Botonera abrir
CLS - Botonera cerrar
STP - Botonera stop

STE - Banda de seguridad
BE1 - Fococélula 1
BE2 - Fococélula 2
RR - Final de carrera derecha
RL - Final de carrera izquierda
GND - Común (señal)
LA - Luz de advertencia
N - Neutral (LIVE)
F - Fase 230VAC (LIVE)
LCD - Display para la configuración (opcional)
Modem - Módulo de comunicación (opcional)

2.8 Programación de los Emisores

Presionar el botón "**RF prog**" momentáneamente hasta que el LED 2 rojo se encienda. Después de presionar el botón del mando, el LED 2 rojo va a parpadear hasta borrar. En este momento el emisor está programado. La memoria del receptor permite la programación de hasta 200 mandos.

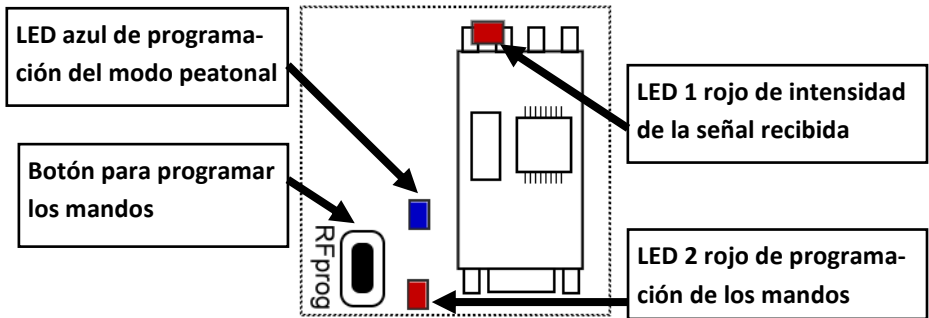

Borrar Emisores

Para borrar los emisores memorizados, presionar el botón "**RF prog**" por algunos instantes el LED 2 rojo se encenderá y después de pasar unos segundos el LED 2 rojo va a apagar, y a continuación el LED 2 rojo se encendera nuevamente , deje de pulsar el botón "**RF prog**". Los mandos han sido borrados.

2.9 Esquema de Conexión de las Fococélulas

FC001 - Fococélula 20m

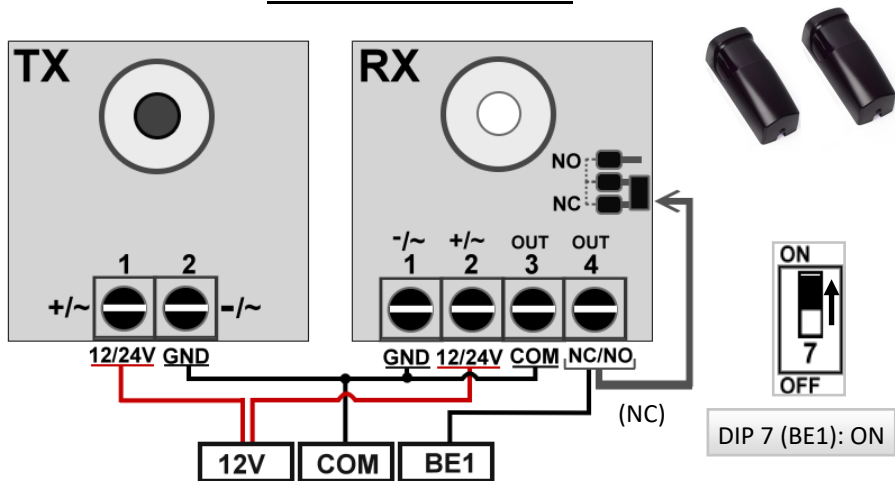

FC002 - Fococélula Reflectante 10m

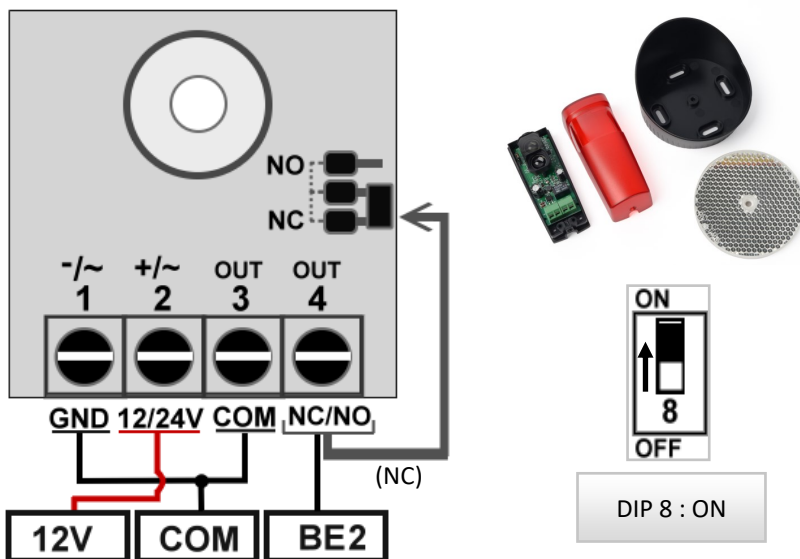

2.10 Esquema de Conexión de las Botoneras

Botoneira Abrir/Parar/Cerrar

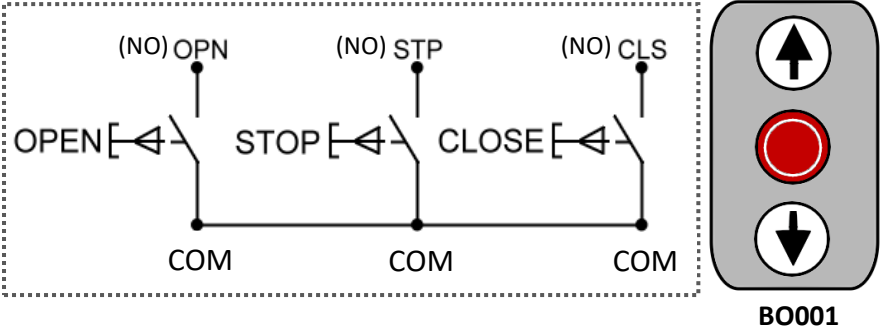

Botonera Abrir/Parar/Cerrar

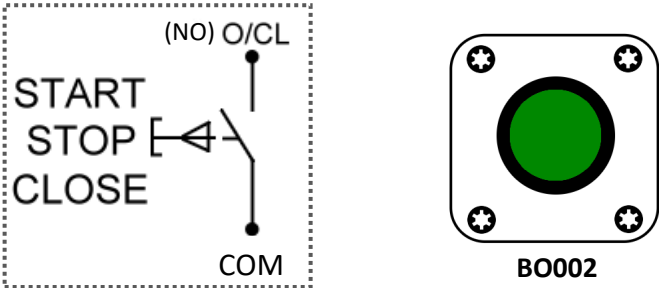

Botoneira de Parada de Emergencia

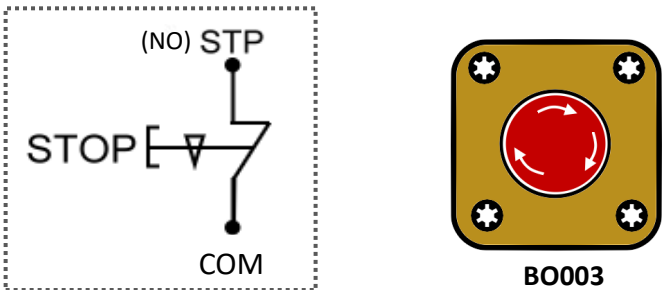

Nota: Los contactos OPN, STP, CLS, O/CL e PED tienen que ser libres de potencial.

2.11 Esquema Eléctrico del Cuadro

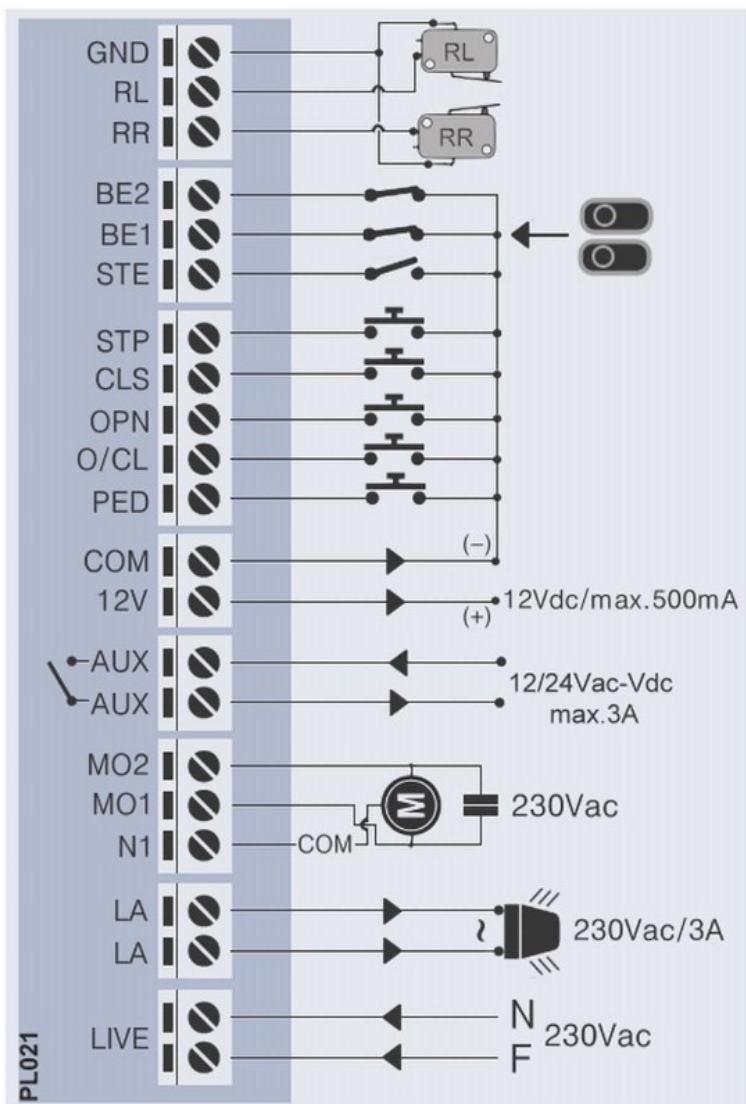

2.12 Fijación del motor

1- Debe hacer un agujero en el lugar (A) con 10.5 mm de diámetro, a 5 centímetros del centro de la rejilla. Recuerde que la tapa (1) debe estar visible para hacer los ajustes necesarios.

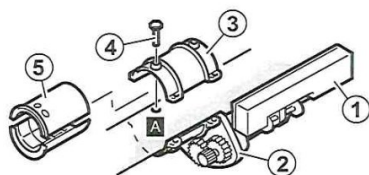
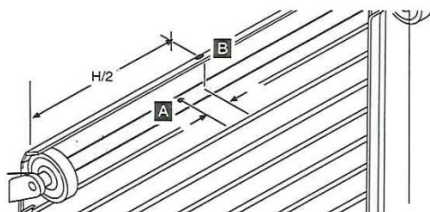

2- Centre el motor para asegurarse de que el tornillo (4) está insertado en el orificio (A).

3- Fije el motor al eje usando los tornillos M8.

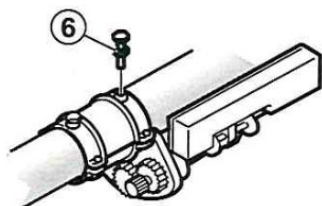
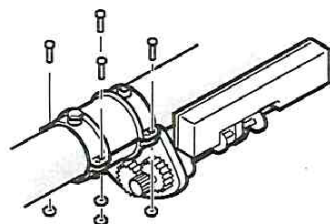

4- Ajuste el motor al eje, trabándolo con el tornillo (6).

5- Fije los dos extremos (8) utilizando tornillos M8.

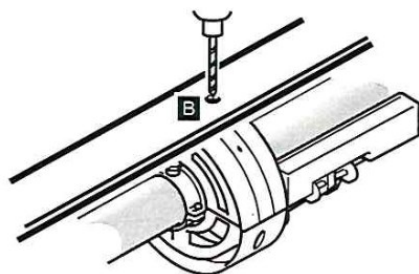
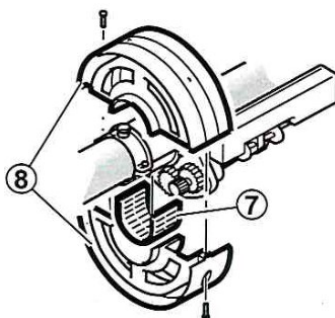

6- Debe colocar la rejilla de enrollar (B) sobre el motor y hacer un agujero que coincida con el orificio existente en el motor. El agujero debe tener un diámetro de 10,5 mm.

7 - Debe verificar el posicionamiento de los fines de carrera, cuando el portón está cerrado, el final de carrera (2) debe estar accionado. Si por alguna razón en lugar del interruptor de límite (2) es del orden Curos (1) disparó debe rectificar el conjunto del motor, por tanto, está montado en la dirección opuesta.

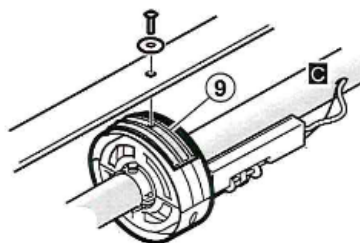
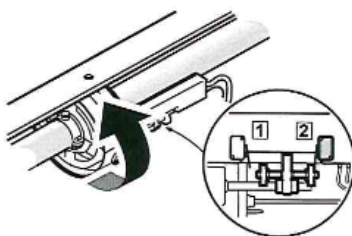

8 - Debe colocar el adaptador de plástico negro (9) entre el motor y la rejilla de enrollar si fuera necesario. Posteriormente debe fijar la rejilla de enrollar al motor recurriendo a la arandela y tornillo. Haga un orificio (C) en el eje para introducir el cable eléctrico y el cable de acero del desbloqueo manual.

2.13 Esquema de Conexión del Motor

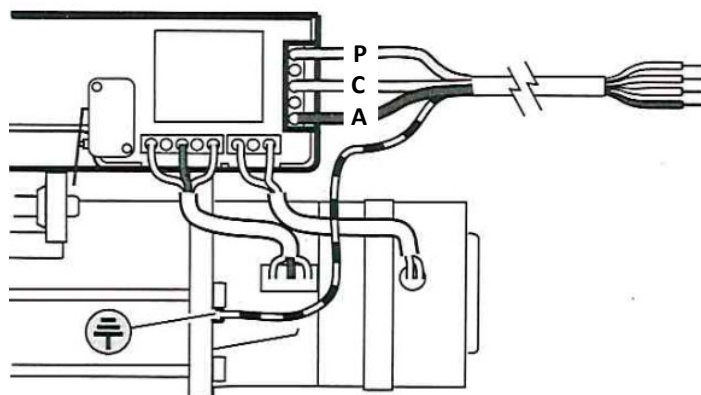

MOTOR GR001/GR002

P (cable negro)

C (cable marrón)

A (cable azul)

CUADRO PL021

MO1

MO2

N1

2.14 Desbloqueo Manual

Para liberar el motor debe seguir las siguientes instrucciones.

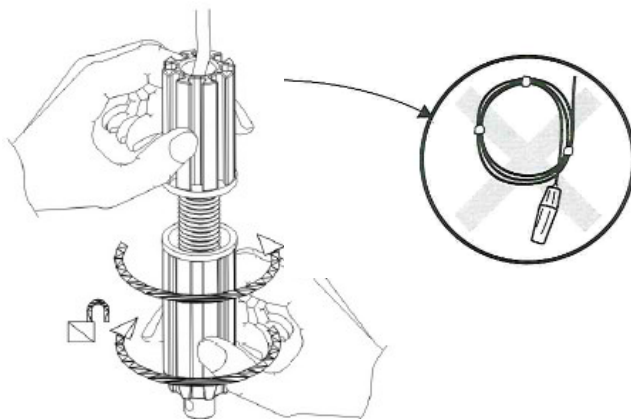

2.15 Ajustar Fin de Recorrido

1-Ajustar fin de recorrido de apertura

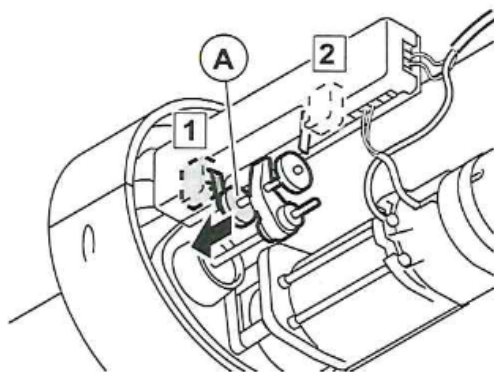
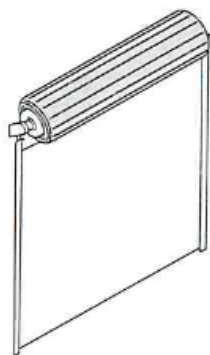

2-Ajustar fin de recorrido de cierre

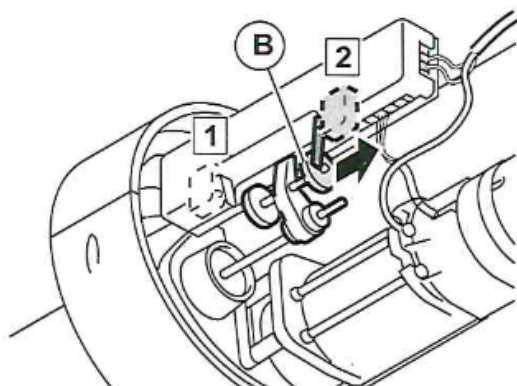

Índice

3.1 Précautions Générales de Sécurité	33
3.2 Spécifications Techniques du Moteur.....	34
3.3 Spécifications Techniques de la Carte de Contrôle	34
3.4 Fonctions LCD (en option).....	35
3.5 Désignation des Potentiomètres	36
3.6 Désignation des commutateurs DIP	36
3.7 Description de la Carte.....	37
3.8 Programmation des Émetteurs	38
3.9 Schéma de Connexion de la Photocellule.....	39
3.10 Schéma de Connexion du Panneau de Câblage.....	40
3.11 Schéma Électrique du Cadre	41
3.12 Fixation du Moteur	42 a 45
3.13 Schéma de Connexion du Moteur	46
3.14 Déverrouillage manuel.....	46
3.15 Schéma Électrique du Cadre	47

3.1 Précautions Générales de Sécurité

- L'installation et le raccordement électrique doivent être conformes à l'emplacement et aux normes des installations électriques. Les câbles d'alimentation ne doivent être connectés qu'à une alimentation avec une mise à la terre adéquate;
- Assurez-vous que la porte se déplace sur tout le trajet sans frottement. Tout frottement doit être réparé immédiatement. Chaque fois qu'une intervention est nécessaire, vous devez faire appel à un technicien qualifié pour cette intervention;
- Gardez les commandes (émetteurs, panneaux d'entrée, etc.) de la porte hors de portée des enfants. La porte peut causer de graves blessures lors de son mouvement;
- Débranchez l'alimentation électrique avant d'effectuer des réparations ou de retirer le couvercle. Un dispositif de coupure de courant doit être appliqué à la phase d'installation, pour assurer la déconnexion de l'alimentation électrique, au moyen d'un interrupteur;
- Ce manuel d'utilisation est uniquement destiné aux techniciens qualifiés et spécialisés dans les installations et les automatisations. Conservez ces instructions pour une utilisation ou référence future;
- Après l'installation, effectuez un test final du système et de ses différentes fonctions ainsi que de tous les dispositifs de sécurité.

3.2 Spécifications Techniques du Moteur

La description	SF200-80	SF200-120	SF200-160	SF200-240	SF200-360	SF240-420
Binaire	80N.m	120N.m	160N.m	240N.m	360N.m	420N.m
Tension d'alimentation	230VAC	230VAC	230VAC	230VAC	230VAC	230VAC
Moteurs	1	1	1	1	2	2
Couronne	∅200mm	∅200mm	∅200mm	∅200mm	∅200mm	∅240mm
Diamètre Tube	∅60mm	∅60mm	∅60mm	∅60mm	∅60mm	∅76mm
Fins de Course	Mécanique	Mécanique	Mécanique	Mécanique	Mécanique	Mécanique
Puissance	380W	430W	580W	730W	1200W	1350W
Intensité	1.70A	1.90A	2.60A	3.20A	5.20A	6A
Rapidité	10RPM	10RPM	10RPM	10RPM	10RPM	9.5RPM
Poids Soulevé	60Kg	90Kg	120Kg	180Kg	270Kg	320Kg
Condenseur	12µF	16µF	20µF	24µF	40µF	50µF
Poids du moteur	8Kg	8.5Kg	9.5Kg	10Kg	12.5Kg	14Kg
Limiter l'ajustement jusqu'à	6m	6m	6m	6m	6m	6m
Surface maximale de la grille *	6m ²	9m ²	12m ²	16m ²	27,5m ²	30m ²
Protection thermique	160°C	160°C	160°C	160°C	160°C	160°C
Température de Fonctionnement	-20°C a +85°C	-20°C a +85°C	-20°C a +85°C	-20°C a +85°C	-20°C a +85°C	-20°C a +85°C
Classe d'isolation	B	B	B	B	B	B
Indice de Protection	IP00	IP00	IP00	IP00	IP00	IP00









* Vérifiez le poids du rideau, modèle hexagonal - 14 kg/m², modèle micro-percée et plein - 17 kg/m² et modèle Nuppy - 20 kg/m²

3.3 Spécifications Techniques de la Carte de Contrôle

La désignation	PL021
Tension d'alimentation	230 VAC => 50 Hz
Puissance maximum	1500 W
Mémoire du récepteur	200 émetteurs
Fréquence du récepteur	433.92 ± 3MHz
Indice de protection	IP65

3.4 Fonctions LCD (en option)



Figura	Designação
	Motor ativo
	Banda de segurança
	Se as duas fotocélulas estiverem ativas BE1 e BE2 (figura estagnada), se apenas estiver uma das fotocélulas ativas (figura intermitente)
	Trinco Elétrico
	Pirilampo
	Movimento invertido
	Fecho automático
	Tempo de trabalho

Nota: Antes de conectar o LCD deve desligar a alimentação do quadro.

3.5 Désignation du potentiomètre

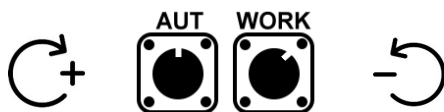

Potentiomètre	La désignation
AUT	Heure de fermeture automatique
WORK	Temps de fonctionnement

3.6 Désignation des Commutateurs DIP



Épingle	La désignation
1	Pas de fonction
2	Pas de fonction
3	Homme présent (uniquement possible lors de la fermeture du degré de roulement)
4	Pas de fonction
5	Pas de fonction
6	Mouvement inversé
7	Photocellule 1 (BE1)
8	Photocellule 2 (BE2)
9	Bande de sécurité (STE)
10	Loquet électrique
11	Firefly (lors de l'activation de Firefly, il s'allumera 2 secondes avant le démarrage du moteur)
12	Fermeture automatique (pour augmenter ou diminuer le temps, régler le potentiomètre "AUT")

3.7 Description de la Carte

230VAC

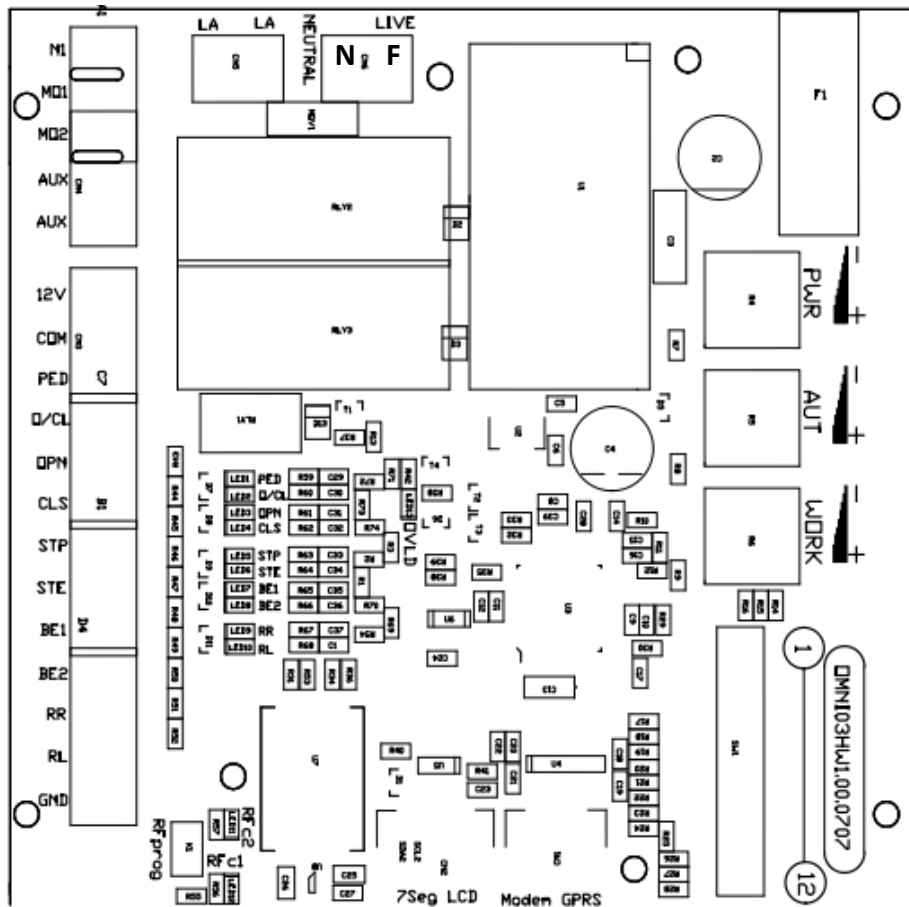

- N1** - Moteur commun (fil bleu)
- MO1** - Ouverture du moteur (fil noir)
- MO2** - Verrouillage du moteur (fil marron)
- AUX** - Verrou électrique (contact max.4A)
- 12V** - Alimentation max.450mA (positive)
- COM** - Commun (négatif)
- PED** - Bouton d'entrée piéton (NO)
- O/CL** - Bouton d'entrée ouvert et fermé (NO)
- OP** - Bouton d'entrée ouvert (NO)
- CLS** - Bouton fermé (NO)
- STP** - Bouton d'arrêt (NO)

- STE** - Bande de sécurité (NC)
- BE1** - Photocellule 1 (NC)
- BE2** - Photocellule 2 (NC)
- RR** - Fin de course droit (NC)
- RL** - Fin de course gauche (NC)
- GND** - Commun (signal)
- LA** - Lampe (230 Vac)
- N** - Neutre (LIVE)
- F** - Phase 230VAC (LIVE)
- LCD** - Afficher (optionnel)
- Modem** - Module (optionnel)

3.8 Programmation des Télécommandes

Appuyez le bouton “**RF prog**” jusqu’au LED 2 rouge s’allume. Après appuyez le bouton du télécommande, le LED 2 rouge vas clignoter jusqu’à s’éteindre. Dans ce moment là, la télécommande est configuré. La mémoire du receptr permet de memoriser jusqu’à 200 télécommandes.

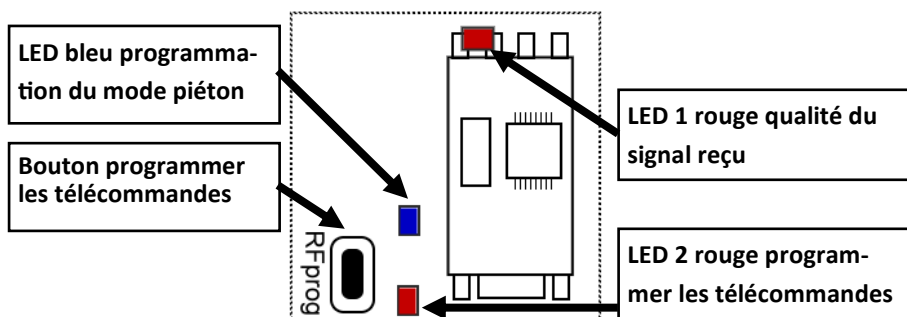

Éffacer les télécommandes

Pour éffacer les télécommandes memorisés, appuyez le bouton “**RF prog**” pendant quelques instants, le LED 2 rouge s’allumera et quelques secondes après s’éteindra, en suite le LED 2 rouge s’allumera, laissez d’appuyer le bouton “**RF prog**”. Les télécommandes ont êtés déjà effacés.

3.9 Schéma de Branchement des Photocellules

FC001 - Photocellule 20m

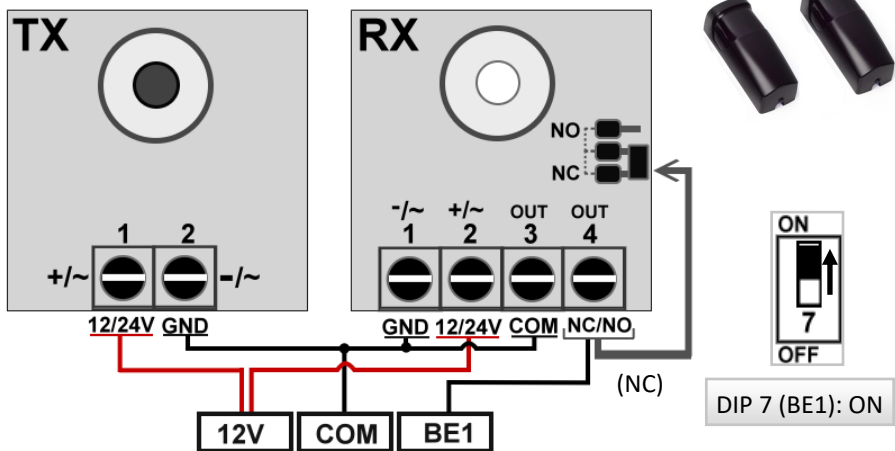

FC002 - Photocellule réfléchissante 10m

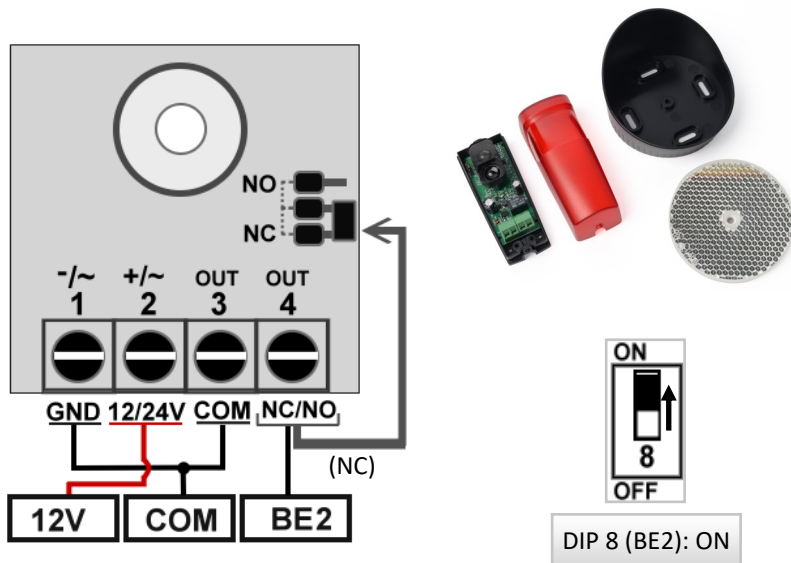

3.10 Schéma de branchement du boîtier boutons

Bouton Ouvrir/Arrêt/Fermer

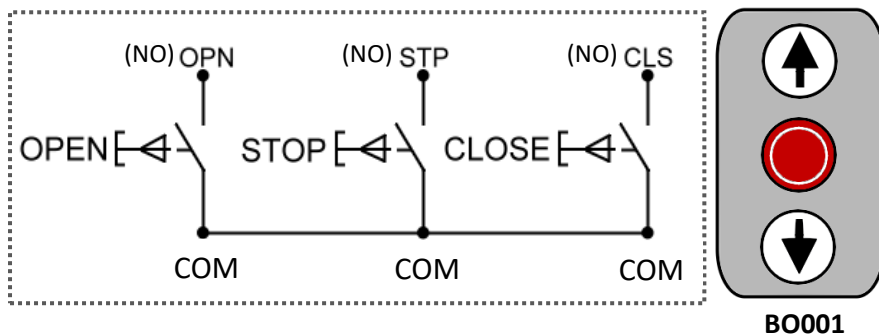

Bouton Ouvrir/Arrêt/Fermer

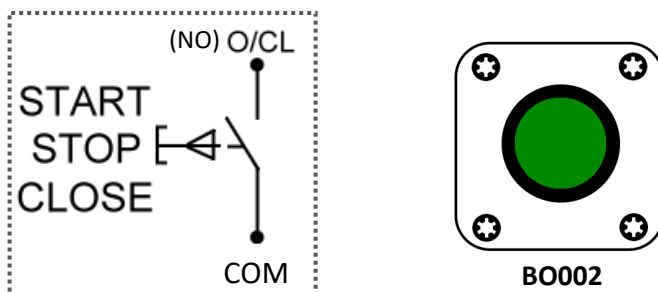

Bouton Stop d'urgence

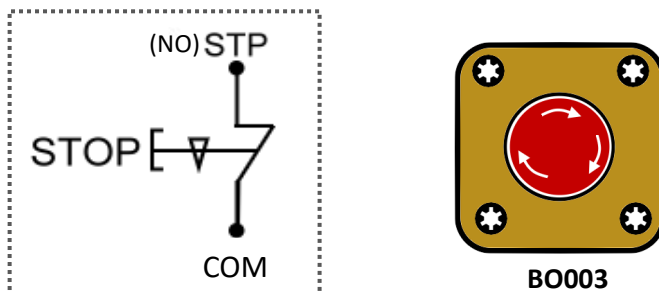

Remarque: Les contacts OPN, STP, CLS, O / CL et PED doivent être sans potentiel et sont normalement des contacts ouverts (NO).

3.11 Schéma électrique du cadre

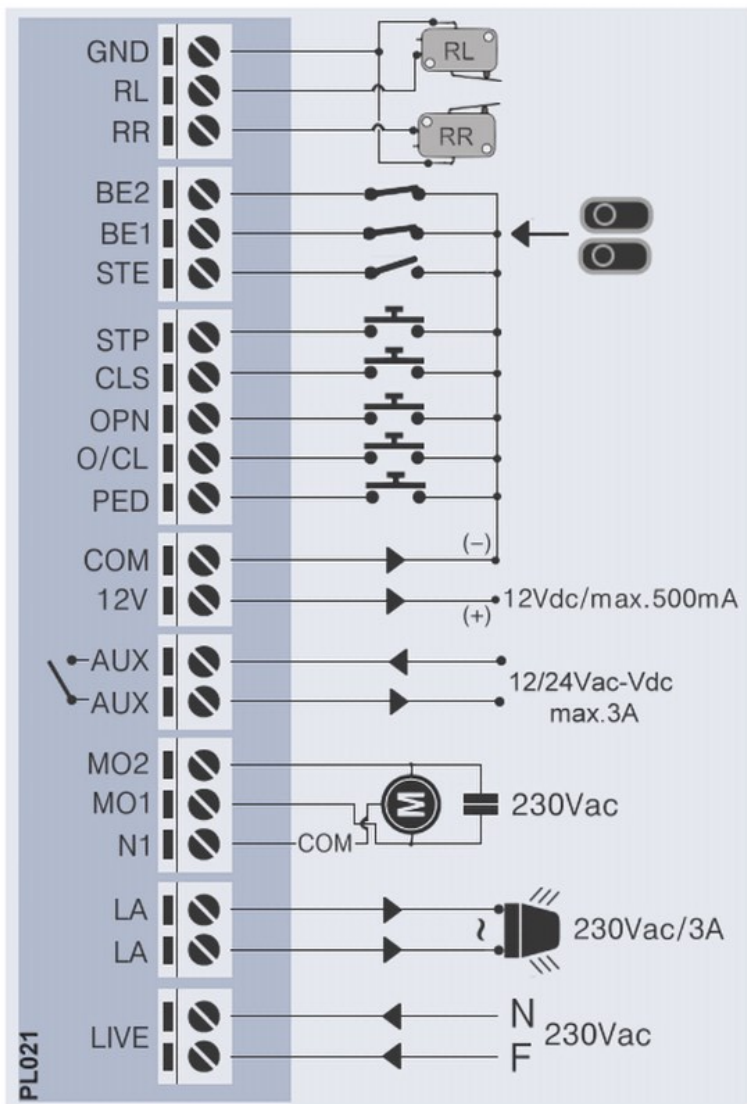

3.12 Fixation du Moteur

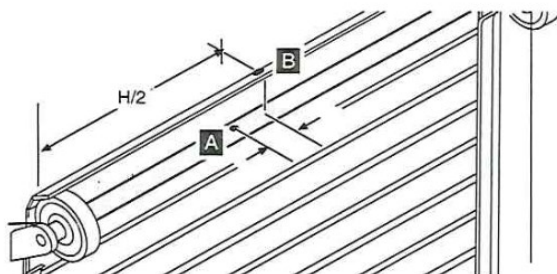

1 - Un trou doit être percé en place (A) de 10,5 mm de diamètre, à 5 centimètres du centre de la grille. N'oubliez pas que le couvercle (1) doit être accessible pour effectuer les réglages nécessaires.

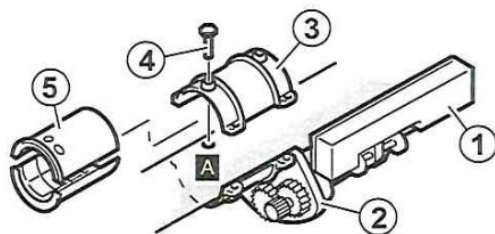

2 - Centrez le moteur pour vous assurer que la vis (4) est insérée dans le trou (A).

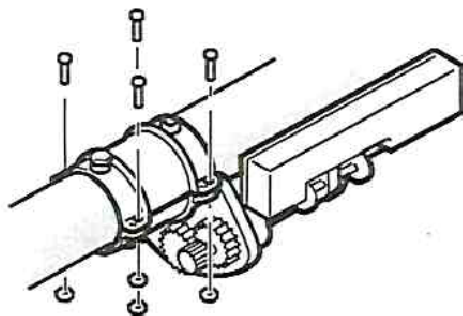

3 - Fixez le moteur à l'arbre à l'aide des vis M8.

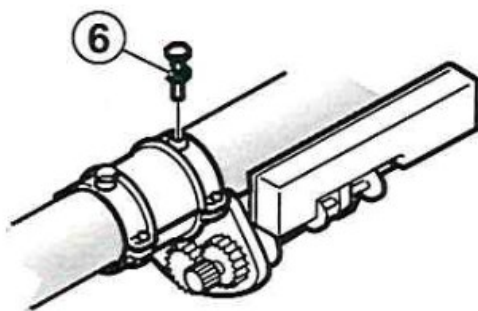

4 - Ajuster le moteur à l'arbre en le bloquant avec la vis (6)

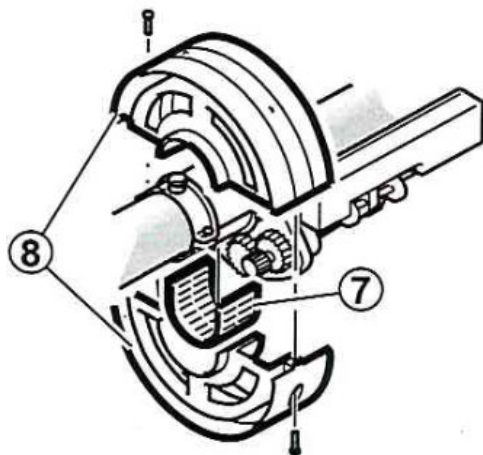

5 - Fixez les deux extrémités (8) à l'aide de vis M8.

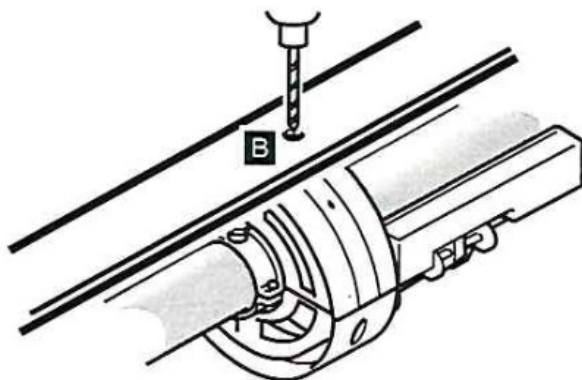

6 - Placez la grille de roulement (B) sur le moteur et faites un trou correspondant au trou du moteur. Le trou doit avoir un diamètre de 10,5 mm.

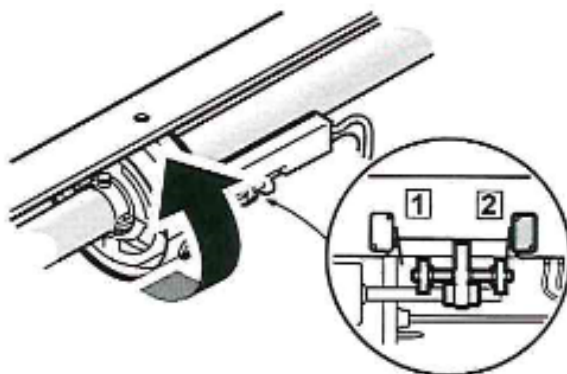

7 - Vous devez vérifier le positionnement des fins de course, lorsque la grille enroulable est fermée, le fin de course (2) doit être activé. Si pour une raison quelconque, au lieu de l'interrupteur de fin de course (2), la limite de durcissement (1) est activée, vous devez rectifier l'ensemble moteur, car il est monté dans le sens

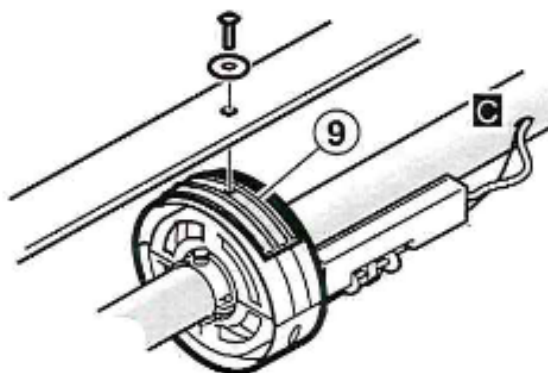

8 - L'adaptateur en plastique noir (9) doit être placé entre le moteur et la grille à rouleaux si nécessaire. Ensuite, la grille à rouleaux doit être fixée au moteur à l'aide de la rondelle et de la vis. Percez un trou (C) dans l'arbre pour insérer le câble électrique et le câble en acier du déclencheur manuel.

3.13 Schéma de Connexion du Moteur

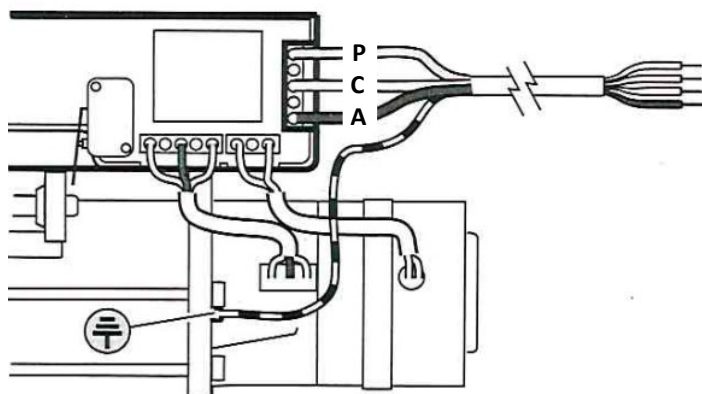

MOTEUR

P (fil noir)

C (fil marron)

A (fil bleu)

Tableau PL021

MO1

MO2

N1

3.14 Déverrouillage Manuel

Pour désengager le moteur, suivez les instructions ci-dessous.

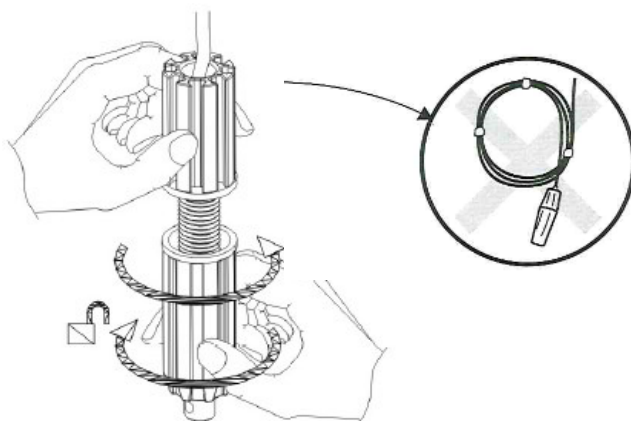

3.15 Ajuster la Limite

1 - Ajuster l'interrupteur de fin de course d'ouverture

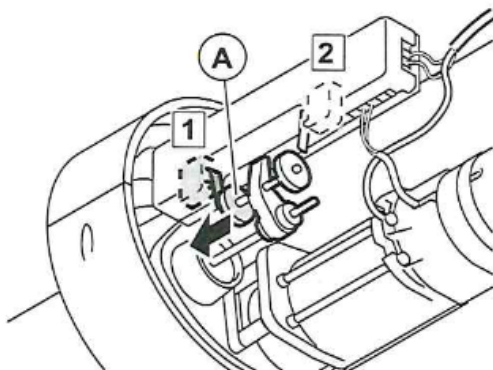
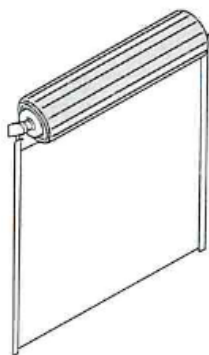

2 - Ajuster l'interrupteur de fin de course de fermeture

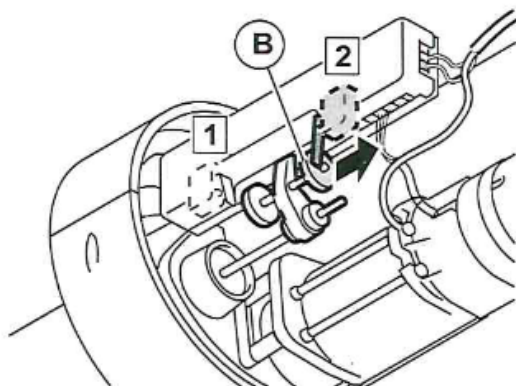
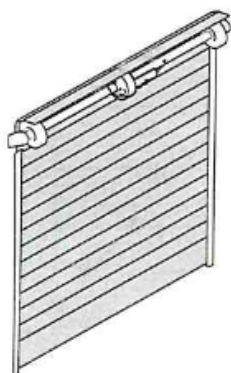



SEGURO
INTELIGENTE
CÓMODO

Rua Nicolau Ennor, 38 | 4440-239 Campo VLG - PORTUGAL

Telefone geral:

Teléfono general: +351 220 136 168

Téléphone général:

Telefone departamento técnico:

Teléfono departamento técnico: +351 220 136 648

Téléphone département technique:

www.omnipro.pt | geral@omnipro.pt